

SOLUCIÓN RUBIK'S MAGIC.

La solución presentada es para el primer Rubik's magic que apareció allá por el año 1985. Posteriormente aparecieron otras versiones con distintos colores y dibujos y también con diferente número de piezas. Para identificar el puzle clásico se han incluido las fotografías siguientes de las caras anteriores y posteriores.



En los dibujos incluidos a continuación, se han representado los pasos a seguir para resolver el puzle partiendo de la posición inicial. Para pasar de una figura a la siguiente basta con efectuar los giros indicados por los vectores sobre los ejes representados con trazo de punto y raya. De esta forma habrá que recorrer por orden todas las figuras, desde la número uno hasta la dieciocho.

Realizando todos los movimientos en orden inverso, volveremos desde la figura 18 hasta la figura 1, dejando de nuevo el puzle en la posición inicial.

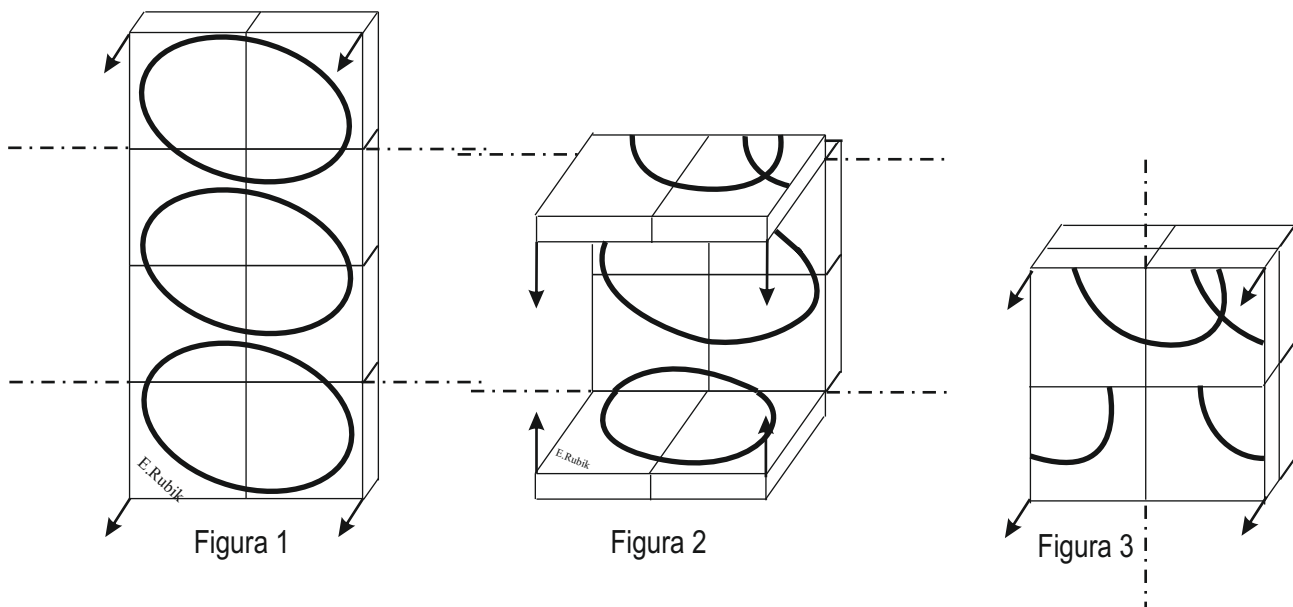



Figura 4



Figura 5

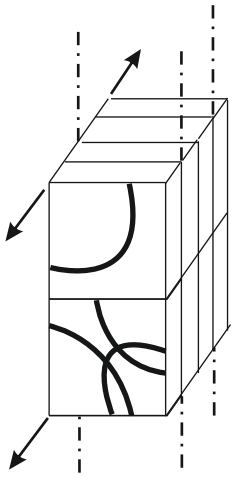

Figura 6

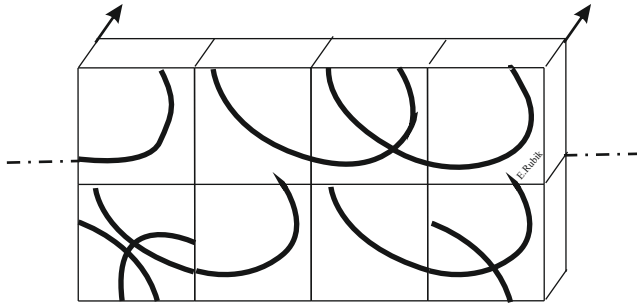

Figura 7

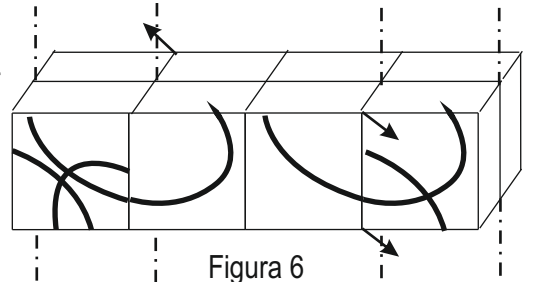

Figura 8

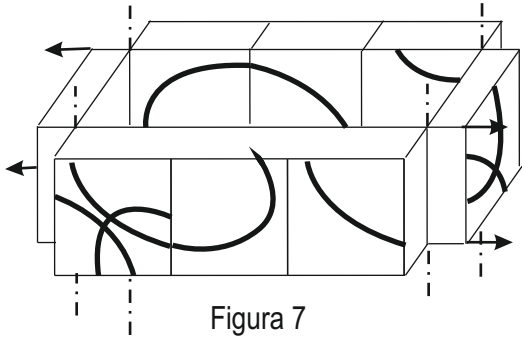

Figura 9

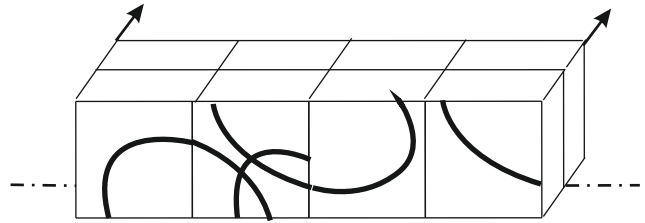

Figura 10

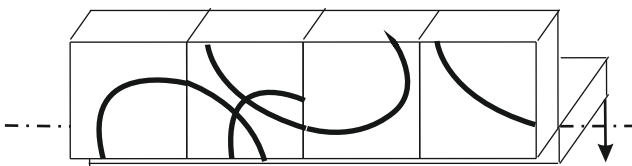

Figura 11

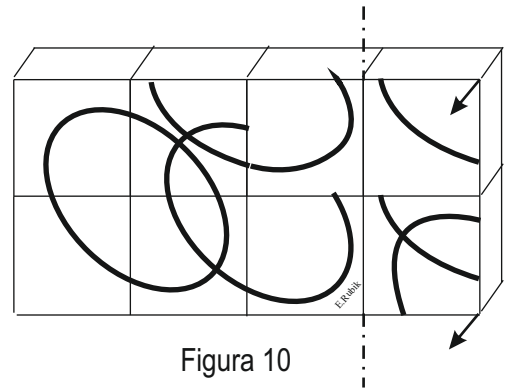

Figura 12

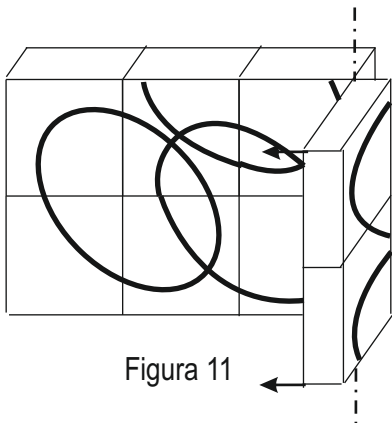

Figura 13

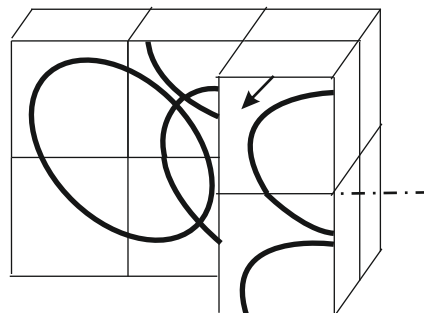

Figura 14

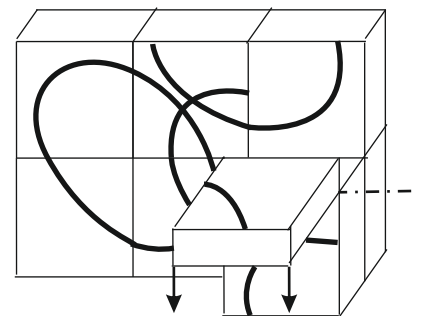

Figura 15

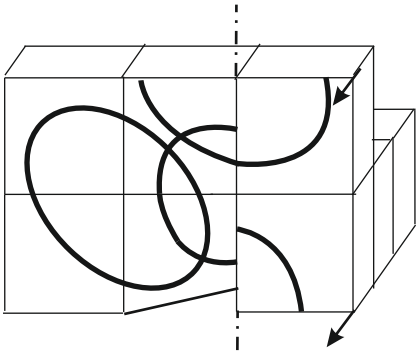

Figura 16

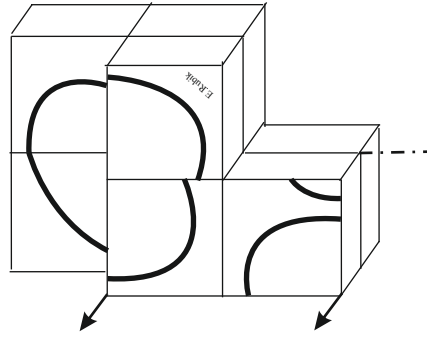

Figura 17

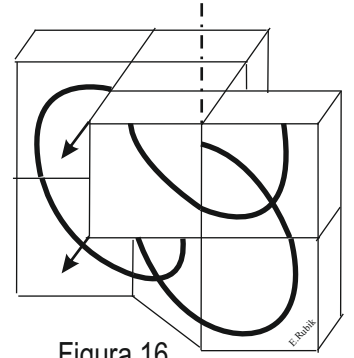
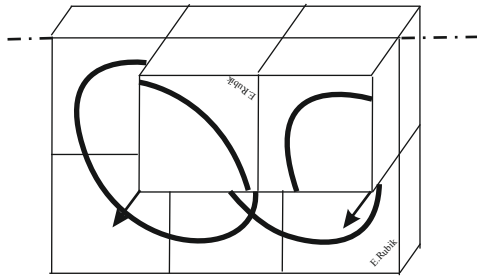
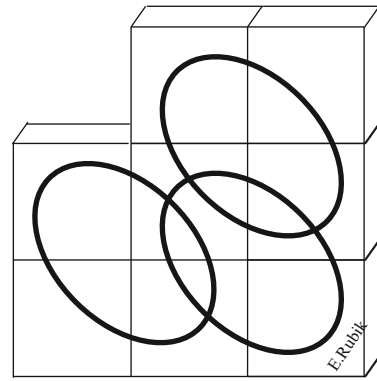

Figura 18